

Центральный офис продаж:

г. Москва, 22-ой км. Киевского шоссе, БП Румянцево, корпус В, 16
подъезд, 7 этаж, офис 730 В

Производство:

Московская область, г. Наро-Фоминск, ул. Чехова д.21



Паспорт изделия.

Скрепа монтажная оцинкованная

НС-20-Т

Артикул 1.010

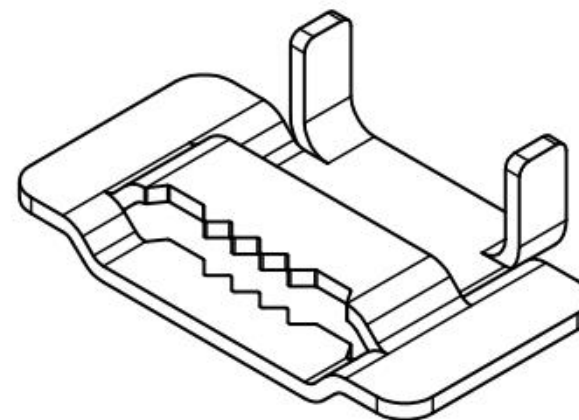

Г. Наро-Фоминск, 2022г.

Узел крепления натяжной

1. Назначение:

Скрепка монтажная НС-20-Т оцинкованная предназначена для фиксации монтажной ленты при монтаже арматуры СИП и ВОЛС на железобетонных, деревянных или металлических опорах воздушных линий электропередач.

Скрепка монтажная НС-20-Т оцинкованная является необслуживаемым изделием. Ремонт не предусмотрен. В случае демонтажа демонтируется вместе со стальной лентой. Повторный монтаж ЗАПРЕЩЕН.

2. Технические характеристики:

Материал изделия	сталь 10
Ширина, мм	21
Толщина, мм	1,5
Масса, кг	0,014
Антикоррозионное покрытие	цинк гальванический

3. Монтаж изделия:

Монтаж изделия производится с помощью натяжных клещей с храповым механизмом, таких как МВТ 003 или МВТ 004.

Эскиз изделия:

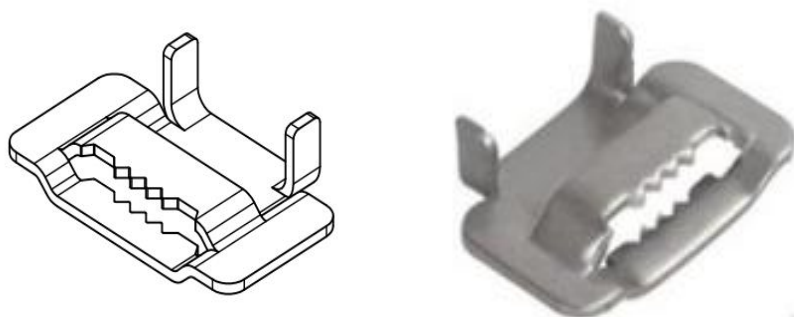

4. Условия эксплуатации:

Климатическое исполнение	УХЛ-1 по ГОСТ 15150-69
Температура эксплуатации, С	+40... - 60
Относительная влажность воздуха при температуре 25 °С, %	100
Атмосферное давление, не менее, кПа (мм рт. ст.)	60 (450)

5. Свидетельство о приемке:

Скрепка монтажная НС-20-Т оцинкованная соответствует техническим характеристикам и признан годным к эксплуатации.

6. Гарантия производителя:

Гарантийный срок составляет 12 месяцев с момента отгрузки продукции со склада продавца.

Упаковщик:

Дата производства:

Контроль ОТК: